

Popis:

- Prepravník paliet izolačného materiálu po streche z trapézového plechu (ideálne TR 153 a menšie).
- Prepravník je určený na pohyb po trapézovom plechu v smere roznobežne až takmer kolmo k smeru vln trapézového plechu. Je vhodné sa vyhnúť pohybu kolmo na vlny.

Základné parametre:

- Hmotnosť jedného kusa 113 kg (226 kg pár), najväčšia hmotnosť jedného dielu po rozložení - podvozok - 38 kg.
- Najmešie prepravné rozmery jedného páru 890x2060x360 mm - bez palety
- WLL (Working Load Limit) - Najväčšie dovolené zaťaženie v páre (Hmotnosť prepravovanej palety) - 700 kg
- Neprekračovať povolené zaťaženie, môže dôjsť k poškodeniu, prípadne k úrazu !

Skladovanie:

- Prepravník je vhodný na použitie vonku, pre dlhšie skladovanie chrániť pred poveternostnými vplyvmi a zvýšenou vlhkosťou.

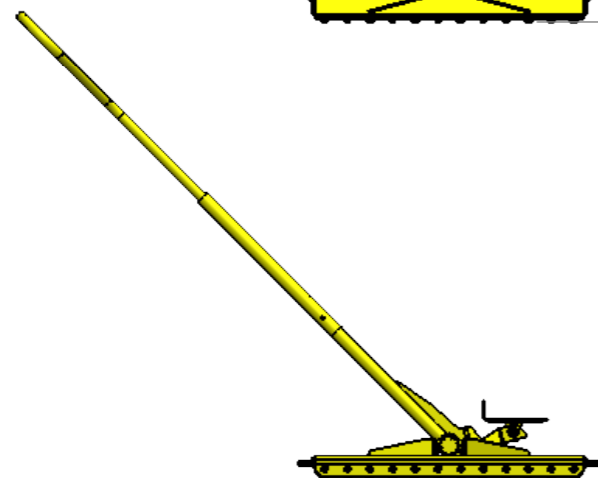
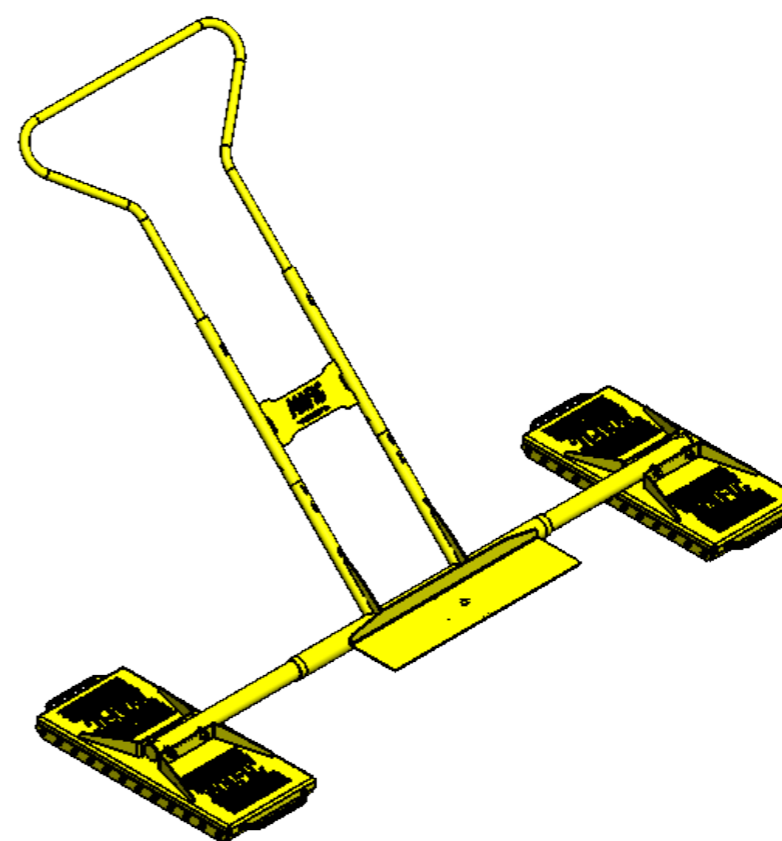
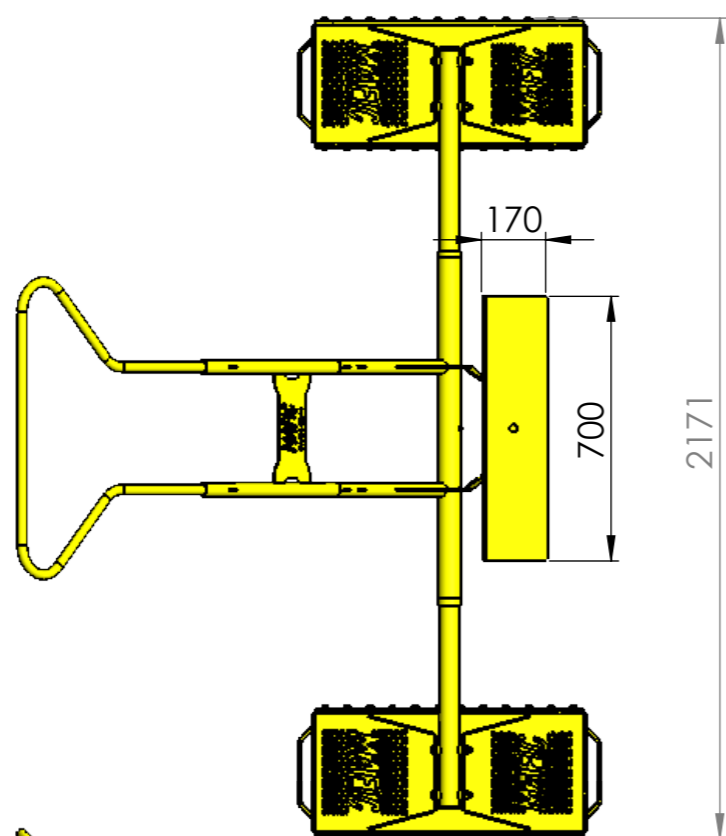

	VYPRACOVAL: ANDREJ MACEJKA	DÁTUM: 04-11-2025	REVÍZIA: 2
	KONTROLOVAL: BRONISLAVA MACEJKOVÁ	DÁTUM: 04-11-2025	
	PROJEKT: MAFIC TRANSPORTER 1.0		
MAFIC s.r.o. Železničná 34/6 91621 Čachtice IČO: 56974272 mafic@mafic.eu	DOKUMENT: PRODUKTOVÝ LIST		
	LIST 1 Z 2	MIERKA: 1:20	FORMÁT: A3

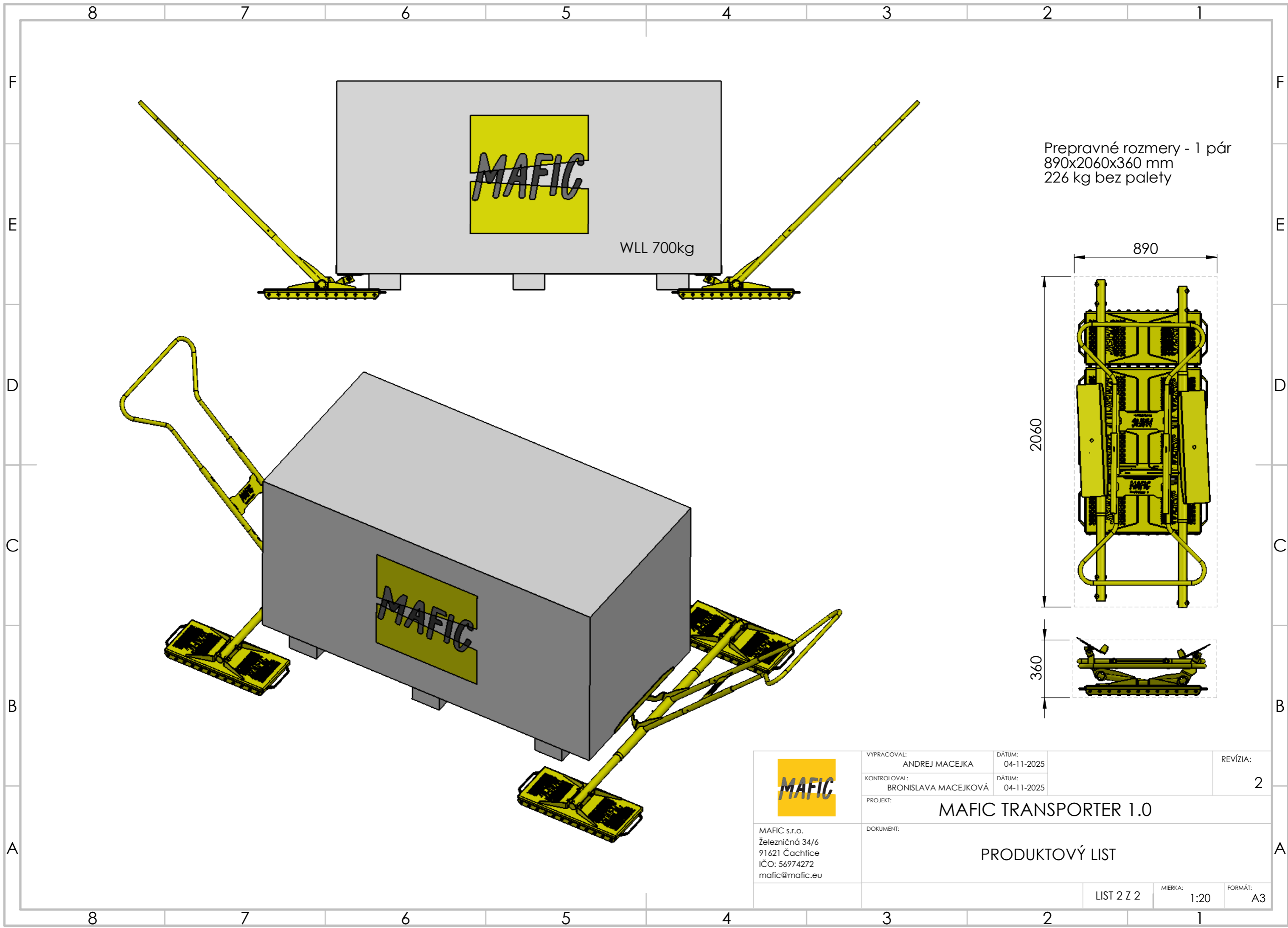

Prepravné rozmery - 1 pár
 890x2060x360 mm
 226 kg bez palety

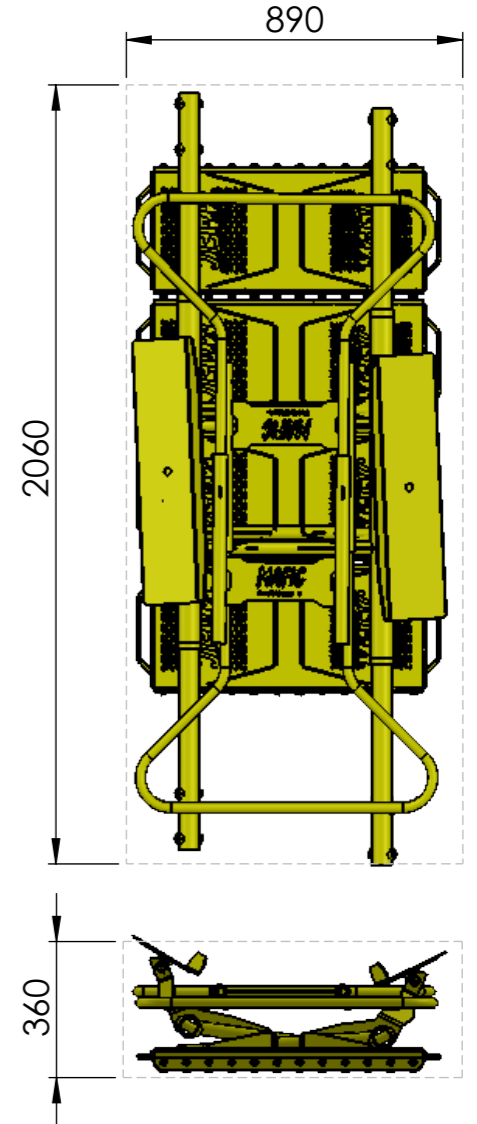

 MAFIC s.r.o. Železničná 34/6 91621 Čachtice IČO: 56974272 mafic@mafic.eu	VYPRACOVAL: ANDREJ MACEJKA	DÁTUM: 04-11-2025	REVÍZIA: 2	
	KONTROLOVAL: BRONISLAVA MACEJKOVÁ	DÁTUM: 04-11-2025		
PROJEKT: MAFIC TRANSPORTER 1.0				
DOKUMENT: PRODUKTOVÝ LIST				
		LIST 2 Z 2	MIERKA: 1:20	FORMÁT: A3